



FG-1200

柔性翻边机

- 24小时作业，0安全隐患
- 50000刀/天，10倍效率于传统设备
- 100%的折弯一致性和重复性
- 0人员值守机器人方案

批量神器

Batch artifact



镭戈斯数控始于2011年，目前在广东、江苏、河北有三个生产基地，全国有40多家直营办事处，镭戈斯是一家专业生产、研发、销售及售后服务为一体的现代化数控设备有限公司。

镭戈斯拥有专业的标准化折弯机机架生产车间，可持续的技术创新优势，与日本NADIC株式会社共同合作研发，目前拥有专业研发、技术人员50余名，80多项研发专利证书。

镭戈斯秉持为广大企业客户提供“精密、耐用、满意”的智能数控钣金设备为己任，年销量超3亿元，年出厂1600余台，数控设备出口至海外多个国家，为超过10000+企业客户提供专业数控钣金设备系统解决方案。



● 佛山镭戈斯生产基地



● 江苏镭戈斯生产基地



● 河北镭戈斯生产基地

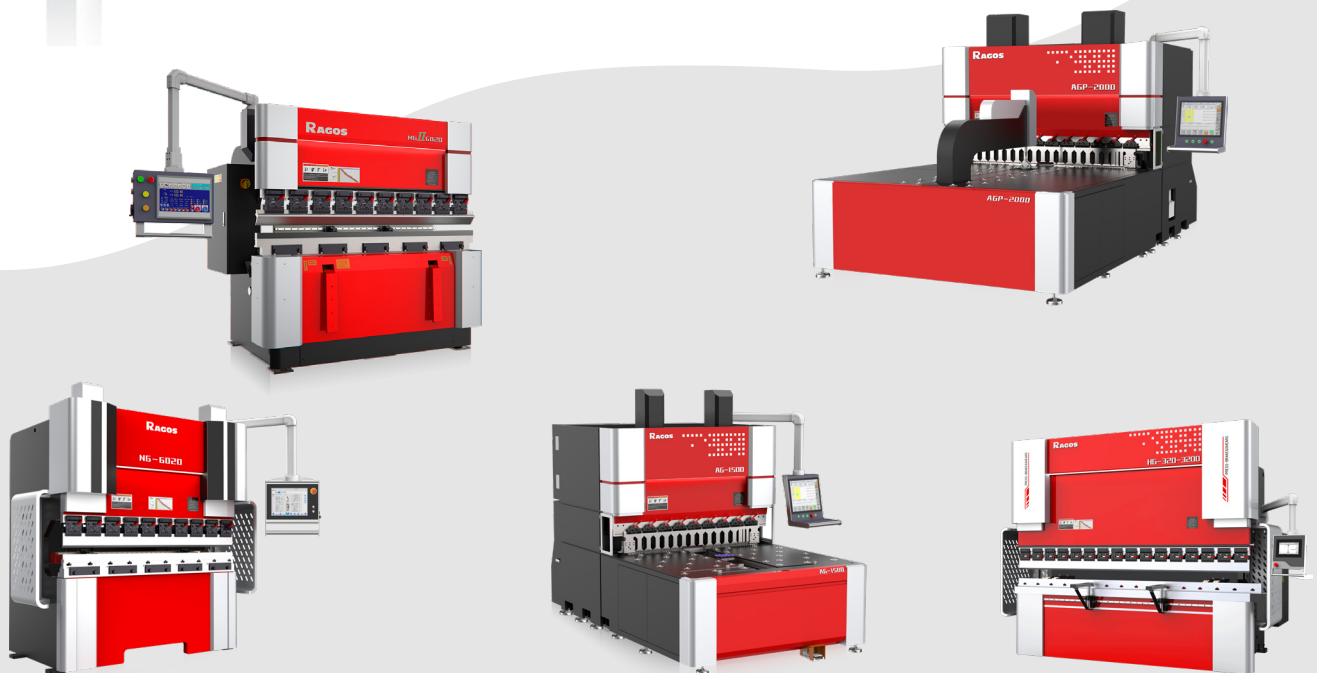
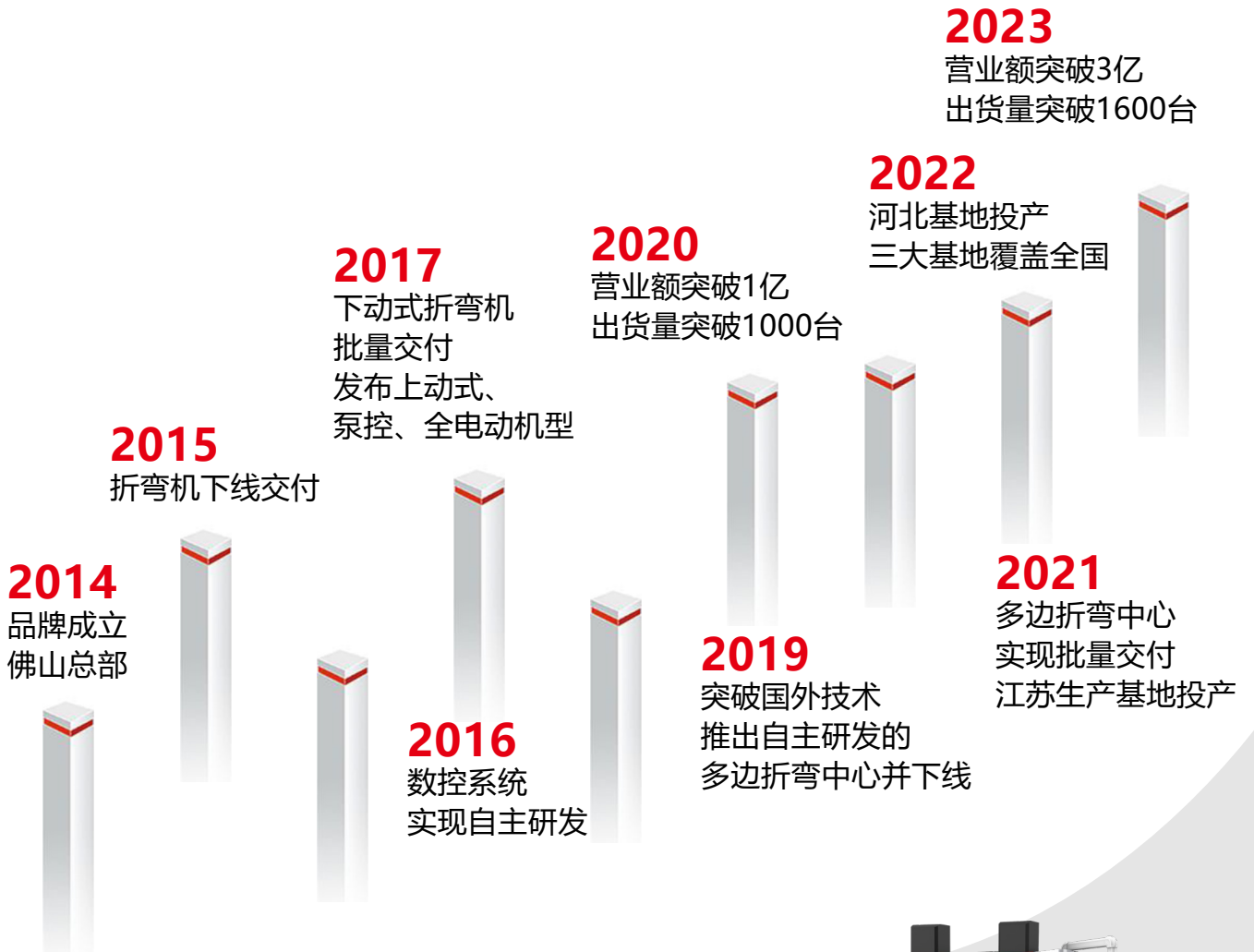

名称	FG-1200(吸盘式)
折弯长度	1200mm
板料长度	1300mm
板料宽度	1250mm
折弯高度	100mm
折弯总边长度	135mm
四边最小成型内部尺寸	200x140mm
双边最小成型内部尺寸	140mm
最小圆弧半径	1.2mm
最快连续折弯速度	0.5s/刀
折弯角度	0-180°
板料最大厚度	铝板: 2.0mm 冷板: 1.5mm 不锈钢: 1.0mm
数控系统	SL100-FB(单面翻)
轴数	标配9轴
机器尺寸	2810*2300*2450mm
机器重量	约4600kg
总功率	15.9Kw

序号	配置名称	品牌商	产地
1	气动元件	 亚德客	中国台湾
2	直线导轨	 上银	中国台湾
		 鼎翰	中国
		 汉江	中国
		 南京工艺	中国
3	滚珠丝杆	 上银	中国台湾
		 鼎翰	中国
		 汉江	中国
		 南京工艺	中国
4	数控系统	 [®]	中国 
5	伺服电机	 伟创	中国
6	伺服驱动	 伟创	中国
7	真空泵	 飞越	中国
8	轴承	 哈轴	中国
9	机床电缆	 标顶	中国

轴数配置说明

Axis Configuration Instructions

常规标准配置共9轴，折弯主体部分为Z轴、FB轴共4轴。

送料机构部分为送料轴（U轴）、吸盘旋转（C轴）、吸盘升降（H轴）共3轴。

板料定位部分：定位，档料共2轴。

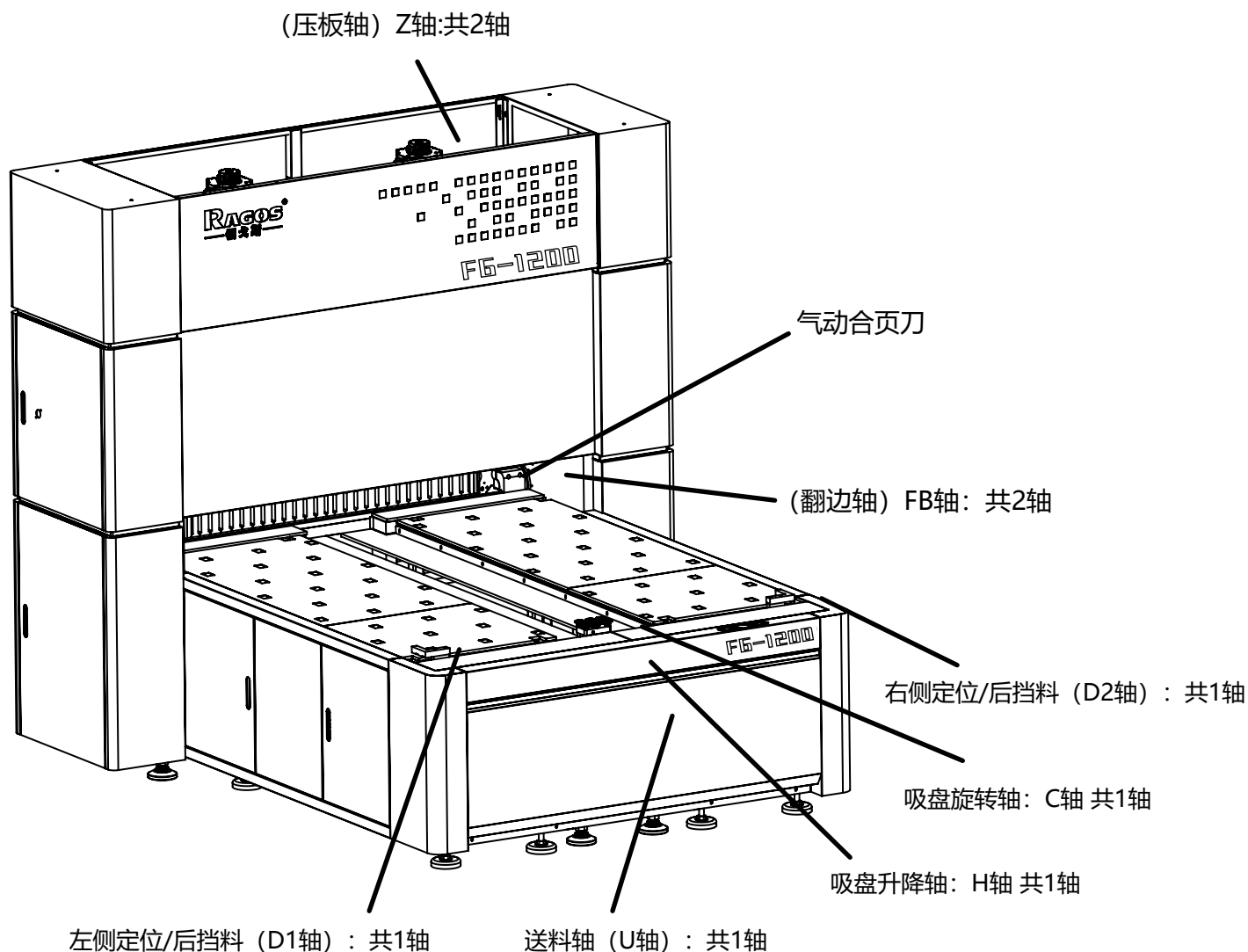

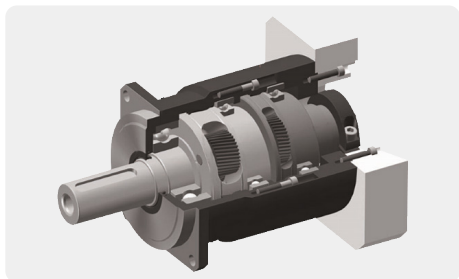
**◆ 法国摩多利高端减速机**

摩擦小，传动效率高，IP65防护等级，90度也可持续运转；更强抗拉刚度，更高抗扭刚度，低噪音，精度高。

**◆ 伺服电机**

螺母传动，精度更高，稳定性更强，效率更高，加工速度高达200mm/s，重复定位精度 $\pm 0.01\text{mm}$

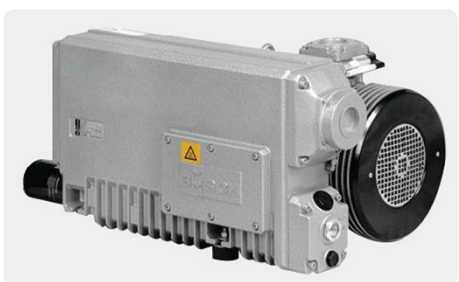
**◆ 独立真空泵**

吸附力强，更高精度，适合长时间高温高压作业。

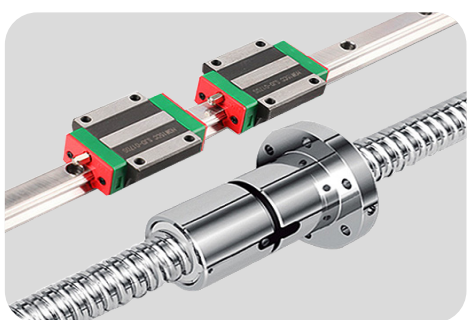
**◆ 滚珠丝杆、直线导轨**

采用上银生产的滚珠丝杆，定位精度更高，配合功能齐全的后挡料，使折弯过程更加快速。

◆ 为客户提供直观的交互编程体验

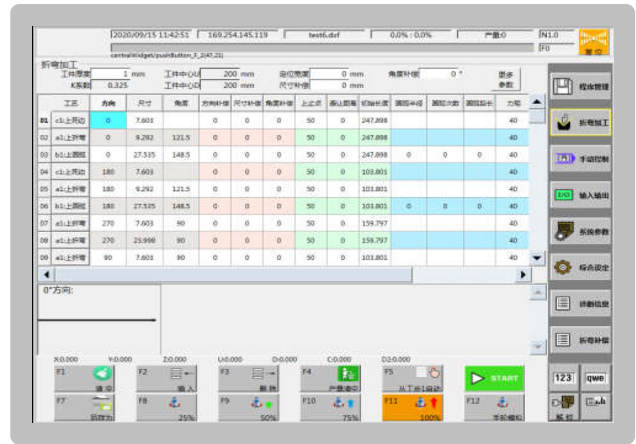
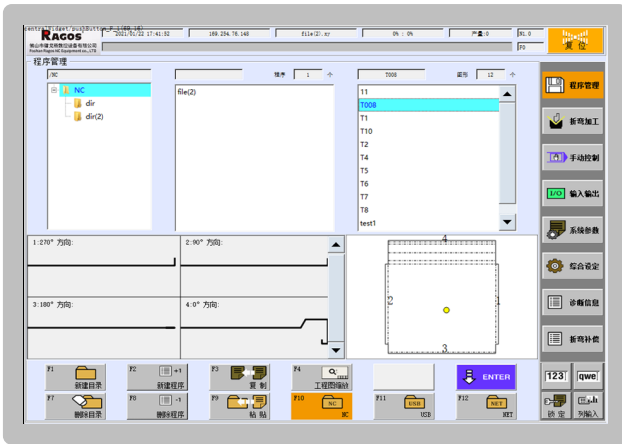

- 17寸防尘液晶显示屏，精确触控
- 采用Star300-LGx数控系统
- 作业系统WIN7+OS
- 简单操作，易上手
- ◆ 折弯自动化，更专业更高效

(简单易学，2小时学会)

日本品质，中国制造，专业的折弯自动化生产与研发者，为多家企业提供钣金自动化解决方案。折弯自动化技术优势：自动上料、保障安全、准确定位、节省人力成本，无人化生产，可实现24小时不间断生产。可根据客户工件的折弯工艺，定制折弯单元方案，最大限度满足客户需求。

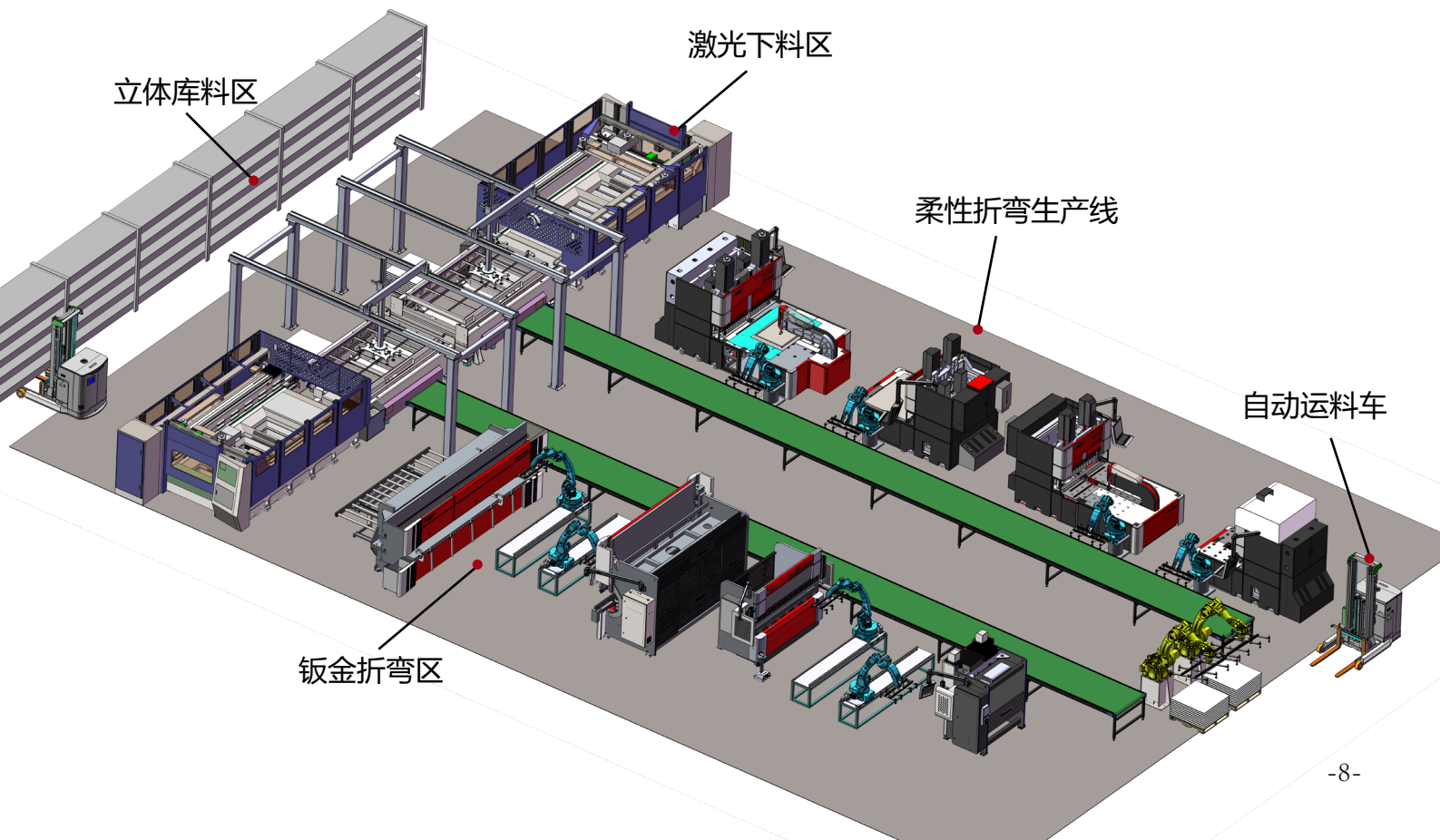

◆ 品牌源于实力，实力缔造品质

【电梯行业】



【电器行业】



【门窗行业】



【文件柜行业】

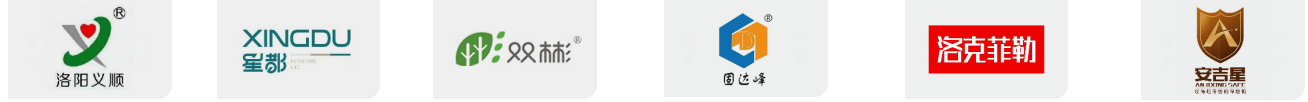

【金属制品行业】



【橱柜行业】



【货架 / 展架行业】



【配电柜 / 箱行业】



【幕墙 / 铝扣板行业】



客户在哪，服务在哪

Where the customer is the service is there



安徽办事处：安徽省合肥市包河区安百苑6栋

重庆办事处：重庆市渝北区果塘路99号1幢

福建泉州办事处：福建省南安市霞美镇成辉国际A区18栋08号

福建泉办事处：福建省南安市霞美镇光电信息产业基地 A 区 A24 号楼

贵阳办事处：贵阳市花溪区石板镇合朋钢材市场2号门

广西办事处：广西省南宁市安吉大道卢仙岭路28号

广东东莞办事处：东莞市大岭山镇金桔石大路640号118号铺

广东佛山办事处：佛山市顺德区陈村镇赤花工业区恒辉商业楼一楼4-5号

广东佛山办事处：广东省佛山市高明区高明大道东信德楼10号

广东广州办事处：广东省广州市花都区团结村团结大道自编8号

广东广州办事处：广东省广州市番禺区东线路18-9号

广东中山办事处：广东省中山市南头镇南头大道同乐东路

湖南办事处：湖南省长沙县星沙街道开元路

河北办事处：河北省沧州市青县新华东路

河南办事处：河南省洛阳市洛龙区庞村镇西庞村

河南办事处：河南省郑州荥阳市老城钢材市场

江苏苏州办事处：江苏省苏州市吴江区山湖花园弘雅苑 21 栋

江苏无锡办事处：江苏省无锡市惠山区钱桥镇邵巷新村一幢 5 号

江西办事处：江西省吉安市吉州区兴桥镇城南钢材市场二街

辽宁办事处：辽宁省大连市金州区大窑湾街道保税区泰华大厦B座

四川办事处：四川省成都市温江区新华大道一段255号瑞岩产业园内1号楼

山东办事处：山东省青岛胶州市大桓久商城4号楼23号网点

山东办事处：山东省济南市槐荫区金科城E区4栋1101室

上海办事处：上海市奉贤区南奉公路5218号

天津办事处：天津市津南区咸水沽镇海河工业园兴园路9号

云南办事处：云南省昆明市大板桥街道办事处百冲社区百冲口村

云南办事处：云南省昆明市官渡区永丰园B3-8

浙江办事处：浙江省杭州市下城区绍兴路337号野风现代之星1516

浙江办事处：浙江省永康五金城二期设备市场203号

公司名称：佛山市镭戈斯数控设备有限公司

总公司地址：佛山市狮山镇黄洞工业园6栋

公司名称：镭戈斯智能装备江苏有限公司

生产基地：江苏省如皋市磨头镇振兴路88号

公司名称：镭戈斯数控设备（沧州）有限公司

生产基地：河北省沧州市运河渤海西路

全国服务热线：0757-86669701

官 网：www.ragos168.com

